

NEPTUN kód:

Név:

Dátum: 2008/01/09 Szerda 8-12<sup>h</sup> HELY: K. Aud.Max.

Mikor teljesítette a félévet?(tanév/félév):..... Évközi munka pontszáma:.....

**Kérjük, tollal dolgozzon, valamint minden példa kidolgozását külön oldalon kezdje!**

**1. PÉLDA**

**(7 p)**

A Föld felszínén a nyomás  $p_0=1,0135 \cdot 10^5 Pa$ , a hőmérséklet pedig  $T_0=290K$  értékű. ( $R=287 J/kg/K$ ,  $g=9.81 N/kg$ )

**KÉRDÉSEK**

- Határozza meg, hogy a Föld felszínétől számolva milyen  $H[m]$  magasságban csökkenne le a  $p$  nyomás zérusra, ha az egész légkörben *állandónak* tételeznénk fel a *levegő sűrűségét!*
- Mekkora viszont a  $p$  nyomás az a) kérdésben kiszámolt  $H$  magasságában az ún. *izotermikus atmoszféra* ( $T_0=áll.$ ) feltételezéssel?
- Ábrázolja jellegre helyesen a  $p$  nyomás változását a  $z[m]$  magasság-koordináta függvényében mindkét fenti esetre egy közös diagramban!

1. PÉLDA	7/
2. PÉLDA	8/
3. PÉLDA	8/
4. PÉLDA	8/
5. PÉLDA	7/
6. PÉLDA	7/
TESZT	5/
<b>Σ ÍRÁSBELI</b>	<b>50/</b>

<b>SZÓBELI</b>	<b>10/</b>
----------------	------------

<b>Σ VIZSGA PONT</b>	<b>60/</b>
----------------------	------------

<b>Σ ÉVKÖZI PONT</b>	<b>40/</b>
----------------------	------------

<b>ÖSSZPONTSZÁM</b>	<b>100/</b>
---------------------	-------------

<b>JEGY</b>	
-------------	--

<b>ALÁÍRÁS</b>	
----------------	--

**2. PÉLDA**

**(8 p)**

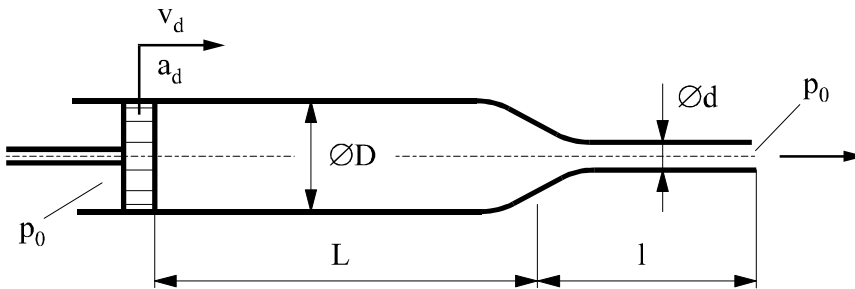

A fenti ábrán látható vízzel teli, vízszintes tengelyű fecskendő dugattyúja a megfigyelt  $t$  időpillanatban adott  $v_d=1m/s$  sebességgel és  $a_d=0,5 m/s^2$  gyorsulással mozog. A külső nyomás mindenütt  $p_0=10^5 Pa$ .

**ADATOK:**  $\rho_{vz} = 1000 kg/m^3$ ,  $p_0 = 10^5 Pa$ ,  $L = 80mm$ ,  $l = 40mm$ ,  $D = 20mm$ ,  $d = 5mm$

**KÉRDÉS:** Mekkora  $F_d$  erővel kell ebben a pillanatban a dugattyút mozgatni?

**3. PÉLDA**

**(8 p)**

Az ábrán látható szabadfelszínű tartály aljához kötött  $G=10N$  súlyú hengerre a  $d=50mm$  átmérőjű lekerekített nyíláson át vízszintesen víz szabadsugár áramlik  $v$  sebességgel. A hengerről leáramló vízszög a vízszintessel 15 fokos szöget zár be. A henger az ábrán látható helyzetében egyensúlyban van. A vízszög ható súrlódásból származó erő ill. a súlyerő hatása elhanyagolható, a külső nyomás mindenütt  $p_0=10^5 Pa$ .

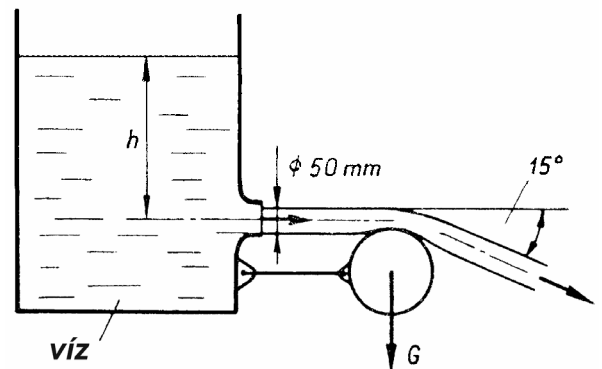

**ADATOK:**  $\rho_{vz} = 1000 kg/m^3$ ,  $G = 10 N$ ,  $g=10 N/kg$

**KÉRDÉS:** Határozza meg, hogy ehhez az egyensúlyi állapothoz mekkora tartálybeli  $h$  vízszint szükséges!

**Megjegyzés:** Kérem, rajzolja be az ábrába a felvett  $(x,y)$  koordináta-rendszert és az  $A_{eII}$  ellenőrző felületet! A példa megoldása csak így lehet maximális pontszámú!

**4. PÉLDA****(8 p)**

Egy kör keresztmetszetű ( $d_1=100\text{mm}$ ,  $L_1=20\text{m}$  hosszú) csatorna egy rövid, veszteségmentesnek tekinthető átmeneti szakaszon keresztül egy téglalap keresztmetszetű ( $a \times b=100\text{mm} \times 50\text{mm}$ ,  $L_2=30\text{m}$  hosszú) csatornára szűkül, amely a  $p_0=10^5\text{Pa}$  nyomású szabadba nyílik.

Mindkét csatornarész belső fala érdes:  $k=0,2\text{ mm}$ . Az „1” pontbeli áramlási sebesség adott:  $v_1=10\text{m/s}$ . Az áramló közeg levegő ( $\rho_{\text{lev}}=1,2\text{kg/m}^3$ ,  $\nu_{\text{lev}}=15 \cdot 10^{-6}\text{m}^2/\text{s}$ ), a légcsonna tengelye vízszintes, stacioner állapot.

**KÉRDÉS**

- Határozza meg a csatornaszakaszokra jellemző  $\lambda_1$  ill.  $\lambda_2$  cső súrlódási tényezőket és a  $\Delta p'_{\text{cső},1}$  ill.  $\Delta p'_{\text{cső},2}$  nyomásveszteségeket!
- Mekkora az „1” pontban érvényes túlnyomás? ( $p_1-p_0$ )=?

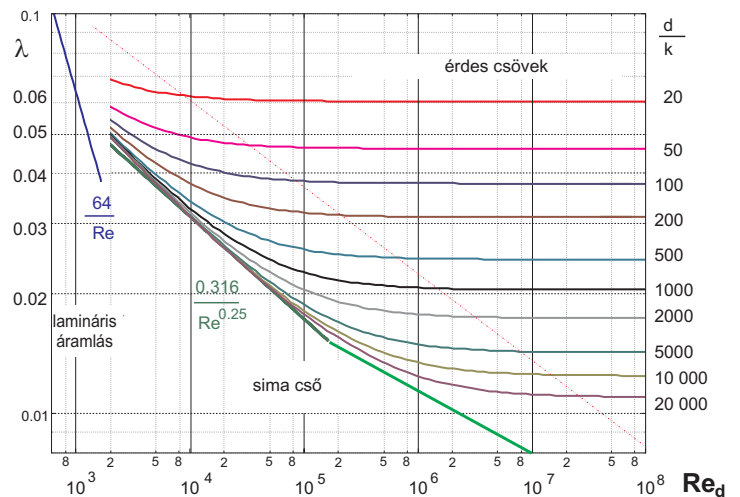
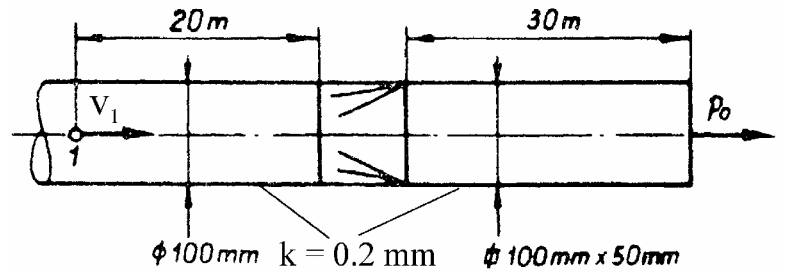
**5. PÉLDA****(7 p)**

Részletesen ismertesse a szűkítőelemes térfogatáram mérési módszereket! (beszívó és átfolyó mérőperem, illetve a Venturi-cső).

Magyarázatában részletesen térjen ki az  $\alpha$  átfolyási szám megválasztásának módjára és készítse a berendezésekről vázlatrajzokat!

**6. PÉLDA****(7 p)**

Kérem, vezesse le a kontinuitás egyenlet differenciális alakját!

Kérem, adja meg a levezetett összefüggés érvényességének feltételeit, és a levezetés minden lépését indokolja!